

# DRYER DOOR REVERSAL INSTRUCTIONS

You can change your door swing from a right-side opening to a left-side opening, if desired. The following instructions are applicable for models with a side-opening door.

**NOTE:** To complete the door swing reversal exactly as seen in these instructions, a door reversal kit must be purchased. For ordering information, please visit the manufacturer's website or reference the contact information listed on your Quick Start Guide.

## Tools Needed



Plastic putty knife

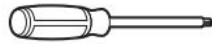

Minimum 8" (203 mm) long  
TORX® T20® star driver



#2 Phillips screwdriver



Optional assembly kit covers

## ⚠ WARNING



### Electrical Shock Hazard

Disconnect power before removing doors.

Failure to do so could result in death or electrical shock.

## 1. Place towel on flat workspace

Place a towel or soft cloth on a flat workspace, such as the top of the dryer or the floor, to avoid damaging the dryer's surface or the dryer door.

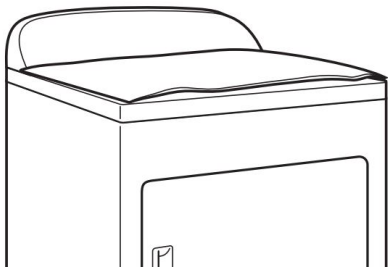

## 2. Remove hinge covers from dryer

Open the dryer door. Use a plastic putty knife to remove the hinge covers and plastic covers from the front panel of the dryer. Set them aside.

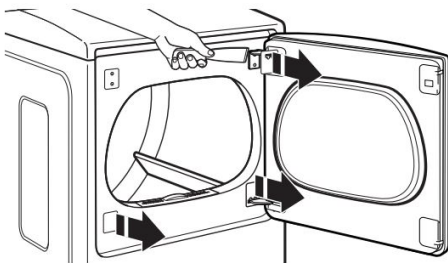

## 3. Remove hinge screws

Using a T20® star driver, remove screws (A) and then screws (B) from each of the two hinges attaching the dryer door to the front panel of the dryer. Set the hinge screws off to the side for use in reinstalling the door.

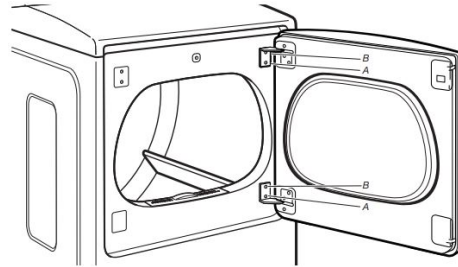

## 4. Remove door from cabinet

Remove the dryer door from the cabinet by lifting upward and out. Lay the door on the towel or soft cloth you placed on a flat workspace.

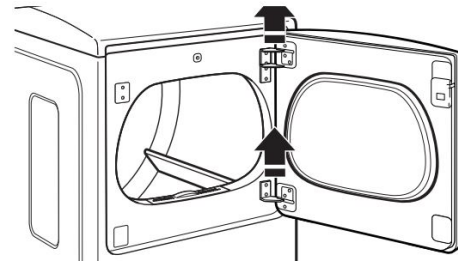

## 5. Remove door hinge covers

Use a plastic putty knife to remove the door hinge covers. Set them aside.

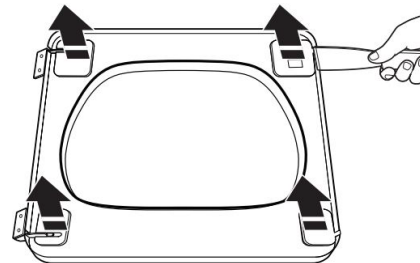

## 6. Remove hinges from door

Using a #2 Phillips screwdriver, remove the remaining 4 screws from the hinges. Then remove hinges A and B and set the screws and hinges aside.

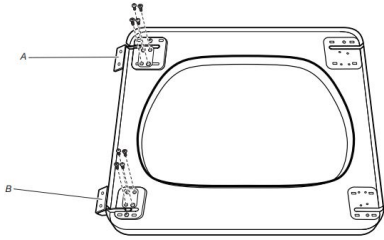

## 7. Transfer magnet latch

Using a #2 Phillips screwdriver, remove the magnet latch and install it on the other side of the door.

**IMPORTANT:** Because the magnetic force is strong, it is important to maintain a firm grip and to slide the magnet with a steady, gradual movement. Doing so can keep the magnet from reattaching to the metal surface and breaking, or from possibly pinching your fingers.

**A.**

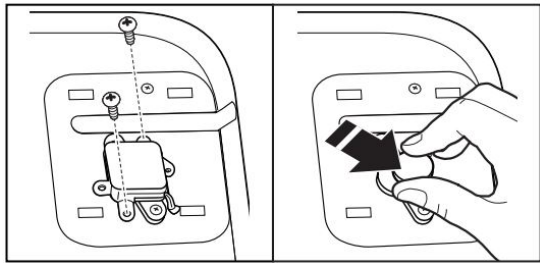

Remove housing.  
Holding it tightly, slide magnet over.

**B.**

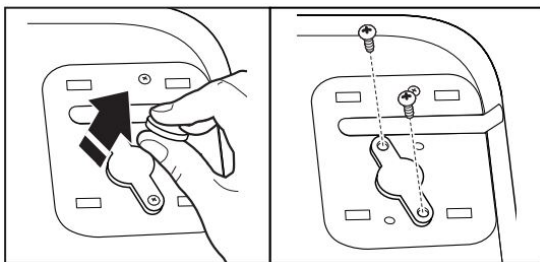

Holding it tightly, lift magnet off of shim.  
Remove shim.

**C.**

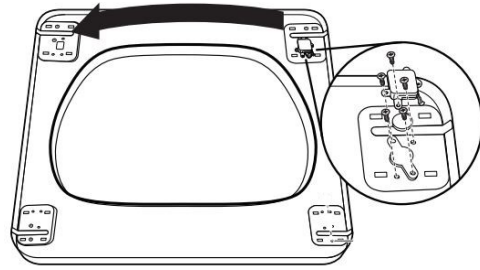

After removing the magnet latch, move it to the opposite side of the door by reversing the previous steps.

**D.**

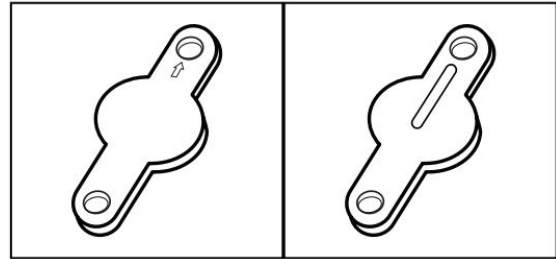

Make sure arrow on front of shim points up.  
Rear of shim is embossed to ensure correct seating in opening.

**E.**

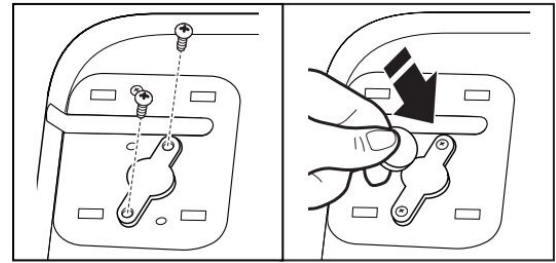

Screw on shim.  
Holding magnet tightly, place edge of magnet on shim and lower magnet so edge rests flatly on shim.

**F.**

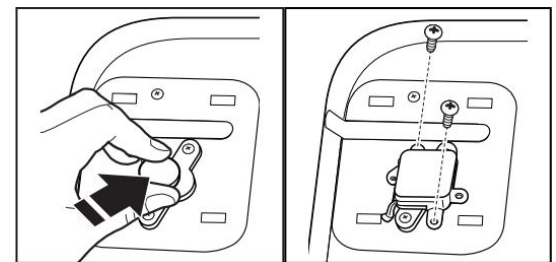

Holding magnet tightly, slide into place.  
Screw on housing.

## 8. Reinstall door hinges

Using the screws you set aside, reinstall hinge B (removed from the lower-left corner of the door) in the upper-right corner. Tighten all screws.

Using the screws you set aside, reinstall hinge A (removed from the upper-left corner of the door) in the lower-right corner. Tighten all screws.

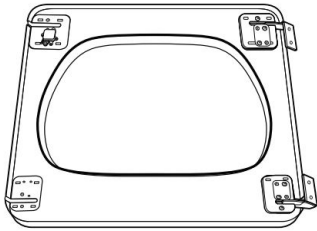
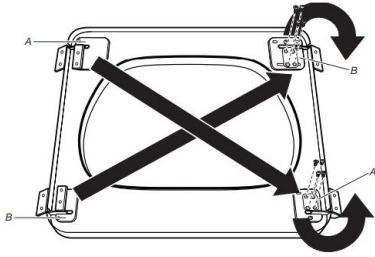

## 9. Replace hinge covers

Replace the door hinge covers.

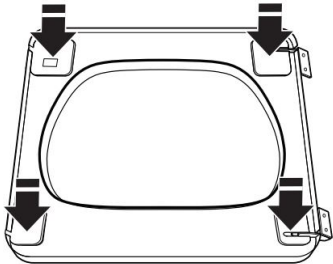

## 10. Transfer strike plate

Using a T20® star driver, remove the two screws securing the strike plate and move the strike plate from the left side of the dryer cabinet to the right side, securing it with the removed screws.

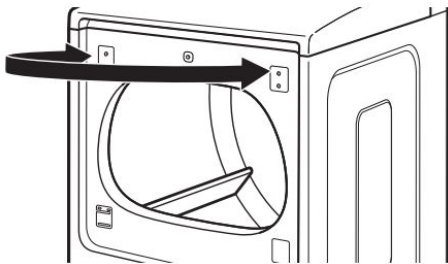

## 11. Hang door

Hang the door on the unit by placing set pin in dryer cabinet hole and sliding door down. Using a Phillips screwdriver, install screws 1 and 3 and then screws 2 and 4. Tighten all hinge screws.

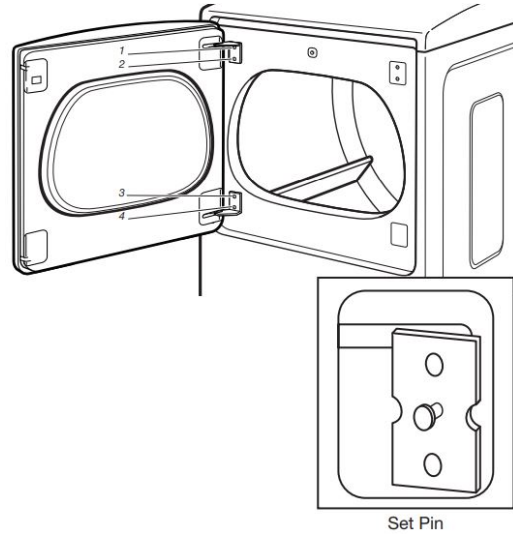

## 12. Install cover from accessory kit

Install the plastic cover from the accessory kit into the space where the lower hinge was removed. Place the plastic hinge covers over the exposed hinges.

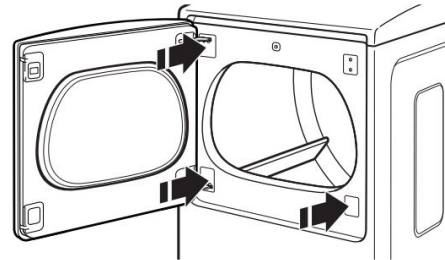

## Troubleshooting

See your Owner's Manual or visit our website and reference Frequently Asked Questions to possibly avoid the cost of a service call.

# INSTRUCTIONS POUR INVERSION DE PORTE DE SÉCHEUSE

Au besoin, il est possible d'inverser le sens d'ouverture de la porte de la sècheuse. Les instructions suivantes concernent les modèles avec porte à ouverture latérale.

**REMARQUE :** Pour terminer l'inversion d'ouverture de la porte comme indiqué dans ces instructions, une trousse d'inversion du sens d'ouverture de la porte doit être achetée. Pour obtenir les informations de commande, visiter le site Web du fabricant ou utiliser les coordonnées indiquées dans le guide de démarrage rapide.

## Outils nécessaires



Couteau à mastic en plastique



Tournevis cruciforme TORX® T20® de 8 po (203 mm) minimum



Tournevis cruciforme no 2



Trousse de couvercles optionnels

## ⚠ AVERTISSEMENT



### Risque de choc électrique

Déconnecter la source de courant électrique avant d'enlever les portes.

Le non-respect de cette instruction peut causer un décès ou un choc électrique.

## 1. Placer une serviette sur une surface plane

Placer une serviette ou un tissu doux sur une surface plane, comme le dessus de la sècheuse ou le plancher, pour éviter d'endommager la surface de la sècheuse ou la porte de la sècheuse.

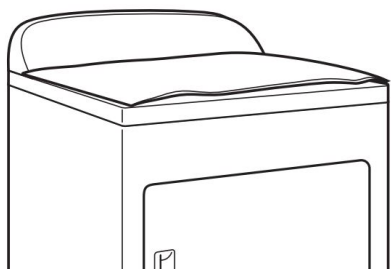

## 2. Retirer les couvercles de charnières de la sècheuse

Ouvrir la porte de la sècheuse. À l'aide d'un couteau à mastic en plastique, retirer les couvercles des charnières et les couvercles en plastique du panneau avant de la sècheuse. Les mettre de côté.

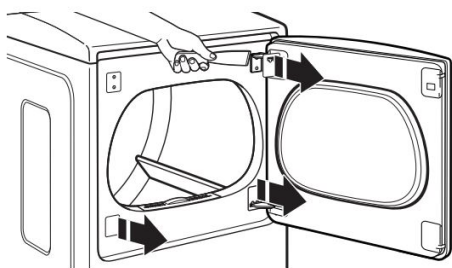

## 3. Retirer les vis de charnières

À l'aide d'un tournevis T20®, retirer les vis (A), puis les vis (B) des deux charnières maintenant la porte de la sècheuse sur le panneau avant de la sècheuse. Mettre de côté les vis de charnière pour réinstaller la porte plus tard.

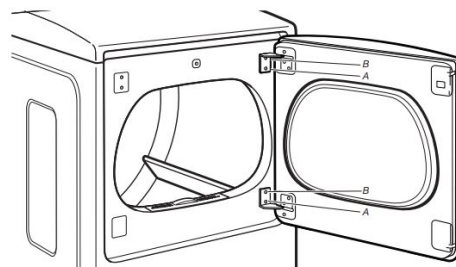

## 4. Retirer la porte de la caisse

Retirer la porte de la caisse de la sècheuse en soulevant vers le haut et l'extérieur. Déposer la porte sur une serviette ou un tissu doux placé sur une surface plane.

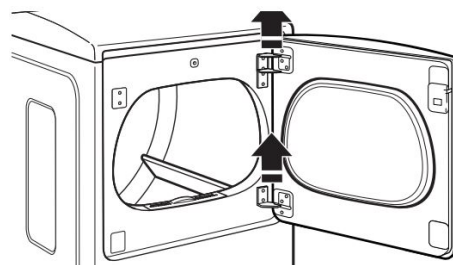

## 5. Retirer les couvercles de charnières de porte

Utiliser un couteau à mastic en plastique pour retirer les couvercles des charnières de la porte. Les mettre de côté.

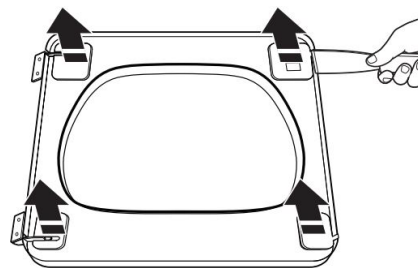

## 6. Retirer les charnières de la porte

À l'aide d'un tournevis cruciforme no 2, retirer les 4 vis qui restent sur les charnières. Retirer ensuite les charnières A et B, puis mettre les vis et les charnières de côté.

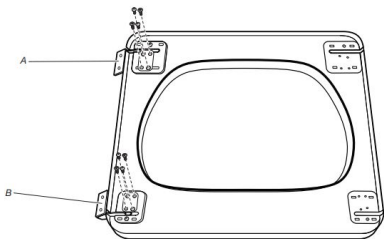

C.

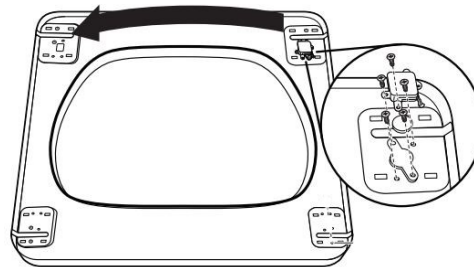

Après avoir enlevé le verrou magnétique, le fixer de l'autre côté de la porte en inversant les étapes précédentes.

## 7. Transférer le verrou magnétique

À l'aide d'un tournevis Phillips no 2, enlever le verrou magnétique et le fixer de l'autre côté de la porte.

**IMPORTANT :** Puisque l'aimant est puissant, il est important de la tenir fermement et de la faire glisser d'un mouvement égal et constant. Ceci pourrait empêcher l'aimant de se fixer à la surface de métal, elle pourrait même vous pincer les doigts ou se briser.

D.

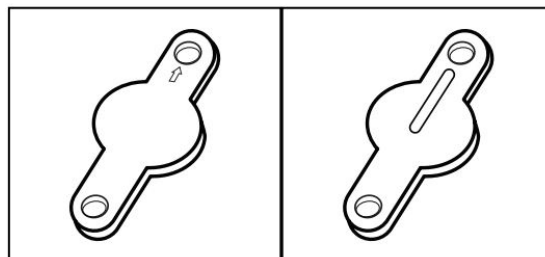

Faire attention à ce que la flèche sur l'avant de la cale pointe vers le haut.

L'arrière de la cale est gaufré pour assurer un bon positionnement dans l'ouverture.

E.

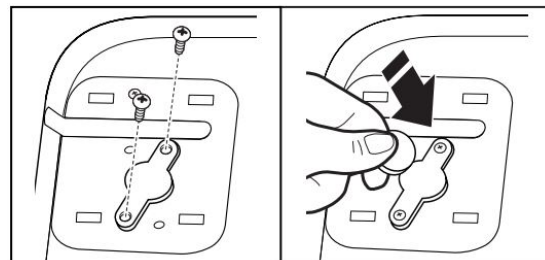

Viser la cale.

En tenant fermement l'aimant, placer le bord de l'aimant sur la cale et la faire glisser pour que son bord s'appuie complètement sur la cale.

F.

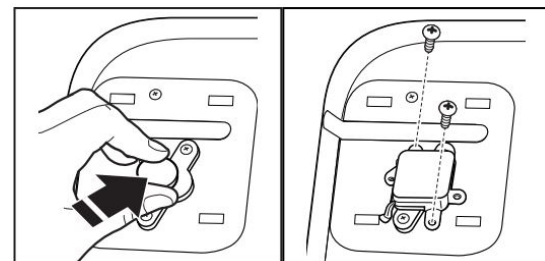

Faire glisser l'aimant en place tout en la tenant fermement.

Viser sur le logement.

A.

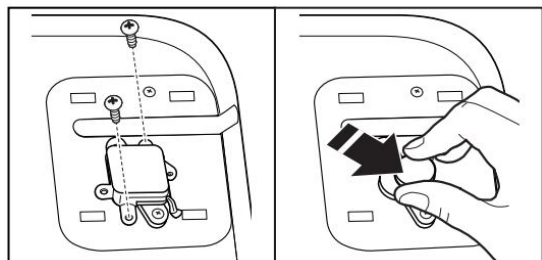

Retirer le logement.

En serrant fermement, faire glisser l'aimant par-dessus.

B.

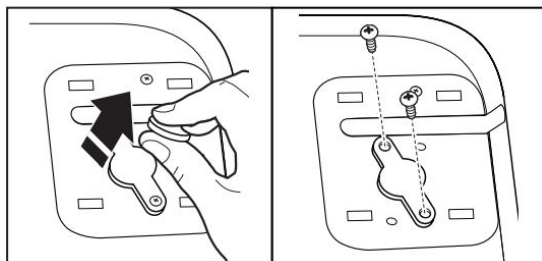

En serrant fermement, enlever l'aimant de la cale.

Enlever la cale.

## 8. Réinstaller les charnières de porte

À l'aide des vis laissées de côté, réinstaller la charnière B (retirée du coin inférieur gauche de la porte) dans le coin supérieur droit. Serrer toutes les vis.

À l'aide des vis laissées de côté, réinstaller la charnière A (retirée du coin supérieur gauche de la porte) dans le coin inférieur droit. Serrer toutes les vis.

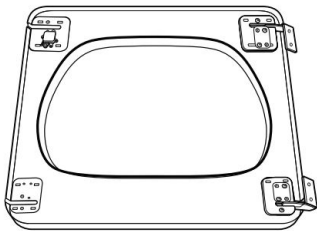
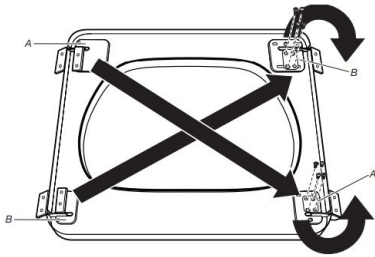

## 9. Réinstaller les couvercles de charnières

Réinstaller les couvre-charnière de la porte.

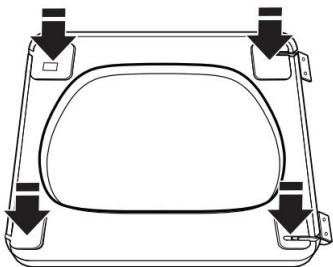

## 10. Transférer la gâche

À l'aide d'un tournevis T20®, retirer les deux vis fixant la gâche et déplacer la gâche du côté gauche de la caisse de la sécheuse vers le côté droit. La fixer avec les vis enlevées précédemment.

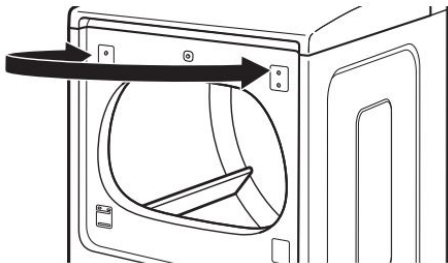

## 11. Suspending la porte

Suspendre la porte sur l'appareil en insérant une goupille à demeure dans le trou de la caisse du cabinet et en glissant la porte vers le bas. À l'aide d'un tournevis cruciforme, installer les vis 1 et 3, puis les vis 2 et 4. Serrer toutes les vis de la charnière.

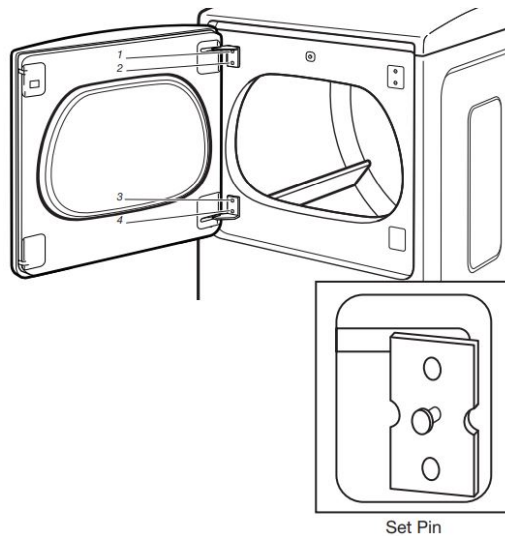

## 12. Installer le couvercle de la trousse d'accessoires

Installer le couvercle de plastique se trouvant dans la trousse d'accessoires sur la cale d'où la charnière inférieure a été enlevée. Placer les couvercles de plastique de charnières sur les charnières exposées.

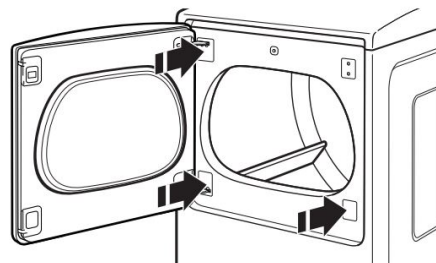

## Dépannage

Voir le manuel d'utilisation ou consulter notre site Web et la Foire aux questions pour éventuellement éviter le coût d'une intervention de réparation.

# INSTRUCCIONES PARA INVERTIR EL SENTIDO DE ABERTURA DE LA PUERTA DE LA SECADORA

Puede invertir el cierre de la puerta de la abertura hacia la derecha a la abertura hacia la izquierda, si lo desea. Las siguientes instrucciones son para los modelos con puertas de abertura lateral.

**NOTA:** Para completar la inversión exactamente como se ve en estas instrucciones, debe comprar un kit para inversión del sentido de abertura de la puerta. Para obtener información para hacer un pedido, visite el sitio web del fabricante o consulte la información de contacto que aparece en su Guía de inicio rápido.

## Herramientas necesarias



Cuchillo plástico para masilla



Destornillador estrella TORX® T20® de 8" (203 mm) de largo como mínimo



Tournevis cruciforme no 2



Cubiertas del kit de ensamble opcional

## ⚠ ADVERTENCIA



### Peligro de Choque Eléctrico

Desconecte el suministro de energía antes de sacar las puertas.

No seguir esta instrucción puede ocasionar la muerte o choque eléctrico.

## 1. Coloque una toalla en una superficie de trabajo plana

Coloque una toalla o un paño suave sobre una superficie de trabajo plana, como el piso, para evitar dañar la superficie o la puerta de la secadora.

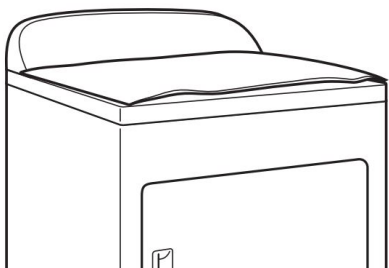

## 2. Quite las cubiertas de las bisagras de la secadora

Abra la puerta de la secadora. Use un cuchillo de plástico para masilla para quitar las cubiertas de las bisagras y las cubiertas plásticas del panel frontal de la secadora. Déjelas a un lado.

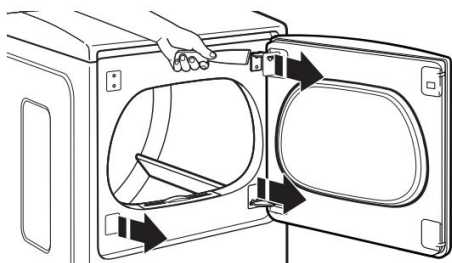

## 3. Quite los tornillos de las bisagras

Use un destornillador estrella T20® para quitar los tornillos (A) y luego los tornillos (B) de cada una de las dos bisagras que unen la puerta de la secadora al panel frontal de la secadora. Deje los tornillos de las bisagras a un lado para usarlos cuando vuelva a instalar la puerta.

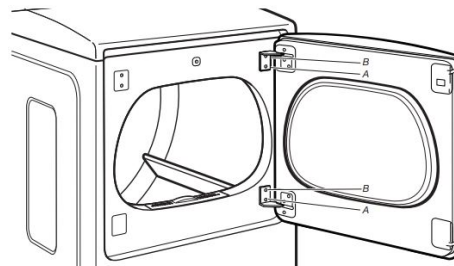

## 4. Quite la puerta del gabinete

Levante hacia arriba y hacia afuera para quitar la puerta de la secadora del gabinete. Apoye la puerta sobre una toalla o un paño suave colocado sobre una superficie de trabajo plana.

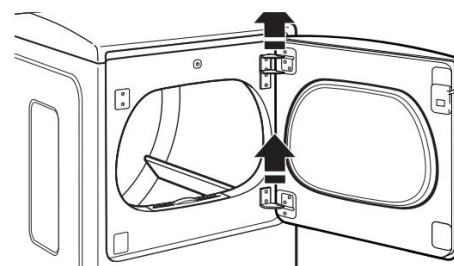

## 5. Quite las cubiertas de las bisagras de la puerta

Use un cuchillo de plástico para masilla para quitar las cubiertas de las bisagras de la puerta. Déjelas a un lado.

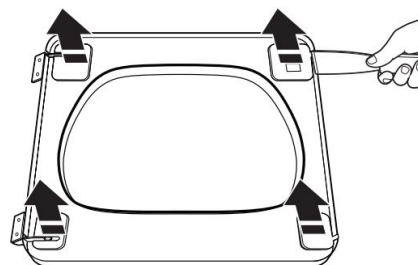

## 6. Quite las bisagras de la puerta

Con un destornillador Phillips n.º 2, quite los 4 tornillos restantes de las bisagras. Luego quite las bisagras A y B y deje a un lado los tornillos y las bisagras.

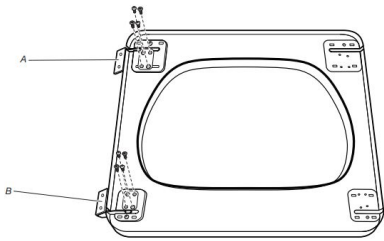

## 7. Transfiera el pestillo magnético

Use un destornillador Phillips n.º 2 para retirar la traba de imán e instálela en el otro lado de la puerta.

**IMPORTANTE:** Como la fuerza magnética es fuerte, es importante aferrar con firmeza y deslizar el imán con un movimiento constante y gradual. Al hacer esto se puede evitar que el imán vuelva a fijarse a la superficie metálica y, posiblemente, apretar dedos o romperse.

A.

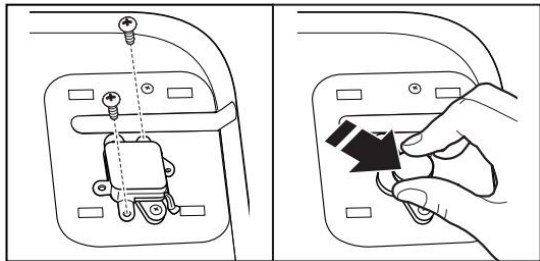

Retire el alojamiento.

Sujételo de manera apretada y deslice el imán por encima.

B.

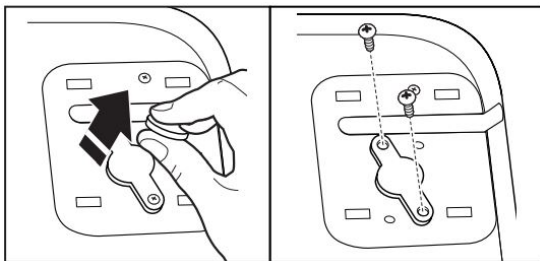

Sujételo de manera apretada y levante el imán fuera del suplemento.

Retire el suplemento.

C.

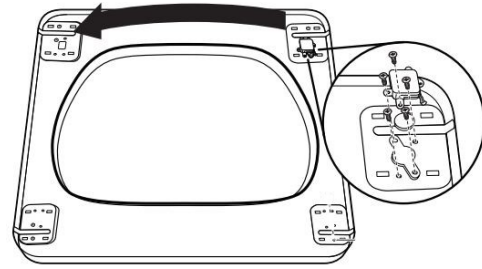

Después de quitar el pestillo magnético, revierta los pasos anteriores para moverlo al lado opuesto de la puerta.

D.

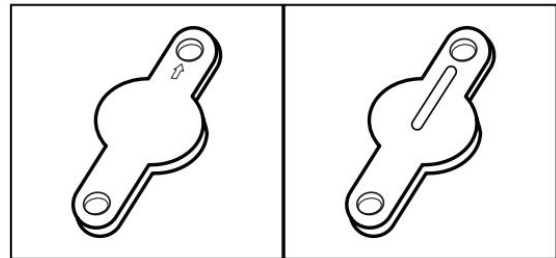

Asegúrese de que la flecha del frente del suplemento apunte hacia arriba.

La parte posterior del suplemento tiene un relieve para asegurar que se asiente correctamente en la abertura.

E.

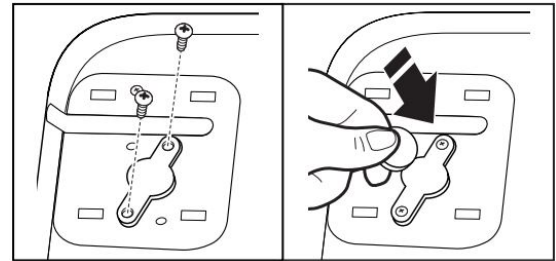

Instale el suplemento con tornillos.

Sujete el imán de manera apretada, coloque el borde del imán sobre el suplemento y descienda el imán de modo que el borde se apoye plano sobre el suplemento.

F.

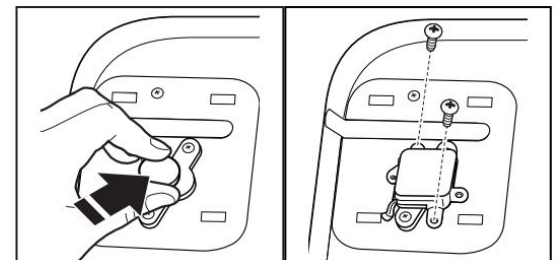

Sujete el imán de manera apretada y deslícelo en su lugar.

Instale el alojamiento con tornillos.



## 8. Vuelva a instalar las bisagras de la puerta

Use los tornillos que dejó a un lado para volver a instalar la bisagra B (que quitó de la esquina inferior izquierda de la puerta) en la esquina superior derecha. Ajuste todos los tornillos.

Use los tornillos que dejó a un lado para volver a instalar la bisagra A (que quitó de la esquina superior izquierda de la puerta) en la esquina inferior derecha. Ajuste todos los tornillos.

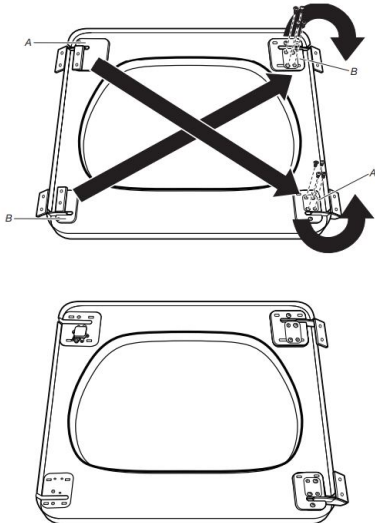

## 9. Vuelva a colocar las cubiertas de la bisagra

Vuelva a colocar las cubiertas de las bisagras de la puerta.

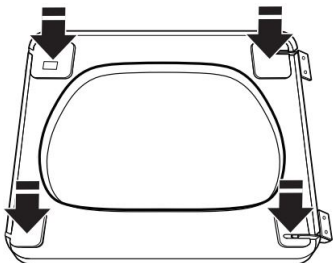

## 10. Transfiera el cerradero

Use un destornillador estrella T20® para quitar los dos tornillos que aseguran el cerradero y muévelo del lado izquierdo al lado derecho del gabinete de la secadora; asegúrelo con los tornillos que quitó.

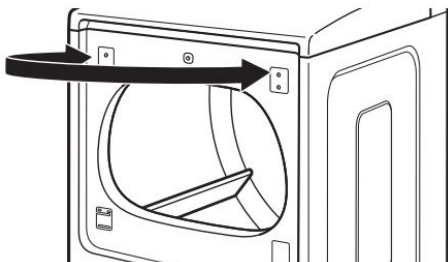

## 11. Coloque la puerta

Para colgar la puerta en la unidad, coloque un pasador de ajuste en el orificio del gabinete de la secadora y deslice la puerta hacia abajo. Use un destornillador Phillips para instalar los tornillos 1 y 3 y luego los tornillos 2 y 4. Ajuste todos los tornillos de las bisagras.

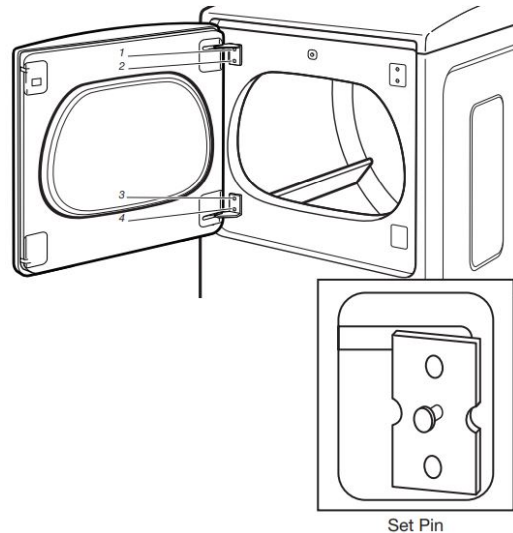

## 12. Instale la cubierta del panel de accesorios

Instale la cubierta plástica del kit de accesorios en el espacio donde se retiró la bisagra inferior. Coloque las cubiertas plásticas de las bisagras sobre las bisagras expuestas.

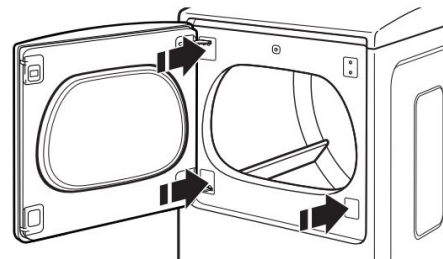

## Solución de problemas

Consulte el Manual del usuario o visite nuestro sitio web y consulte la sección de "Preguntas frecuentes", para evitar posiblemente el costo de una visita de servicio técnico.

©2020 All rights reserved. Used under license in Canada.

Tous droits réservés. Utilisé sous licence au Canada.

Todos los derechos reservados. Se usa bajo licencia en Canadá.